



5

5 SYSTEME
BEHERRSCHEN DEN ZUG ...



KUNST DER KÜCHENTECHNIK

HKT

... auch im Untergrund.



5

WARUM NACH UNTEN?

WIR BEHERRSCHEN DEN ZUG ...

... mit 5 Systemen am Kochfeld.

Moderne Kochfelder mit integrierter Bedienung für Kochstellen und Abzug, Absaugung am hinteren Rand, Zentralabsaugung in der Mitte, Einzellösungen zum Nachrüsten an bestehenden oder individuellen Kochfeldern ...

Praktisch befindet sich die Bedienung von Kochfeld und Absaugung an einer zentralen Steuerung. Alle Kochfelder haben mindestens eine Flex-Induktion, also die einstellbare Verbindung zweier Kochfelder für großes Kochgeschirr. Schon die Basismodelle verfügen über Topferkennung, Abschaltautomatik und Sicherheitsabschaltung.

Alle U5 Systeme sind Energiesparmeister mit Effizienzklassen von A bis A++.

... mit 5 Systemen im Untergrund.

Als Ihr Spezialist liefern wir zum gewünschten U5 System den besten und effizientesten Abzug.

- Wollen Sie den Unterschrank für Laden oder Stauraum nutzen?
- Können Sie die Abluft nach außen leiten oder brauchen Sie ein Umluftsystem?
- Wie hoch soll der Reinigungsgrad sein?

Alle U5 Systeme sind für Abluft und Umluft geeignet. Abluftsysteme sind natürlich die einfachere Lösung, da sie nur Fett abscheiden und den restlichen Dunst nach außen ableiten.

Umluftgeräte leiten die gereinigte, warme und feuchte Luft so in den Raum zurück, dass an Möbeln oder Mauern keine Probleme durch Feuchtigkeitsstau entstehen können.

Hier sind zur Geruchsbeseitigung Kohlefilter erforderlich, die bei allen Systemen einfach von oben zugänglich sind. Mit wenigen Handgriffen können sie getauscht oder wiederaufbereitet werden.

Es gibt viele Systeme, die Kochdunst mit allen Partikeln und Gerüchen absaugen und beseitigen.

Welches am geeignetsten ist, hängt von Faktoren wie Platzbedarf, Designanspruch, bauliche Gegebenheiten, aber auch von unterschiedlichen Kochgewohnheiten ab. Der Abzug nach unten ist bei Inselösungen und Arbeitsflächen ab 60 cm Tiefe ideal. Zu den praktischen Vorteilen zählen die Nähe zur Stelle, wo der Kochschwaden produziert wird, und die flexible Gestaltbarkeit der Abzugselemente im Untergrund.

HKT hat sich mit dem U5 Konzept zum Kompetenzteam für unterschiedlichste technische und optische Lösungen entwickelt. 5 Systeme aus einer Hand als vielfältigstes Angebot für den österreichischen Fachhandel.



Durch die Absaugung hinten und die Lage der vier Kochstellen nebeneinander braucht man nie über einen Topf greifen. **U5 Merlinocta** ist sowohl eine perfekte Wandlösung als auch ideale Inzellösung.

U5 Merlinocta ist unser Energieeffizienzmeister und begeistert mit extrem starkem Abzug.

Durch die flache Bauweise des Abzuges bleibt der volle Stauraum unter dem Kochfeld erhalten – sogar ohne Verlust der Bestecklade.

Energieeffizienzklasse A++

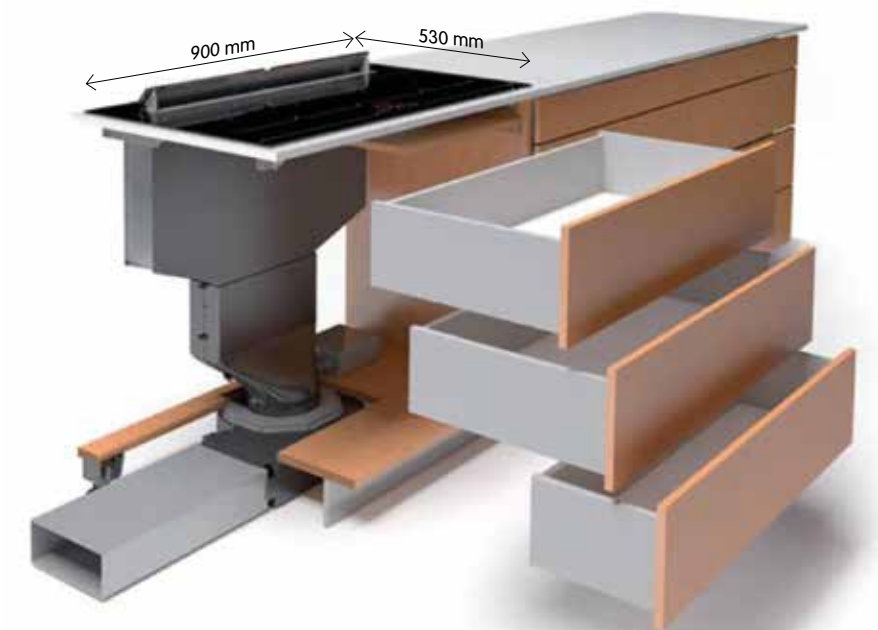
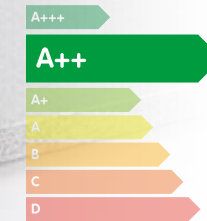

Kochzonen
 4 x 220 x 180 mm
 2100/3700 W
 inkl. Flexinduktion
 Automatische
 Topf-Erkennung



U5 Merlin^{single} ist Kochfeld-unabhängig und somit für alle konventionellen Glaskeramikkochfelder – auch ohne Induktion – geeignet. Der Abzug kann bündig mit dem Kochfeld, aber auch mit geringem Abstand eingebaut werden. Dadurch ist dieser Abzug auch für Nachrüstung bei bestehenden Kochfeldern ideal.

Zudem bleiben alle Merlin-Vorteile wie volle Nutzung des Stauraumes, starker Abzug und hohe Energieeffizienz erhalten.

Energieeffizienzklasse A

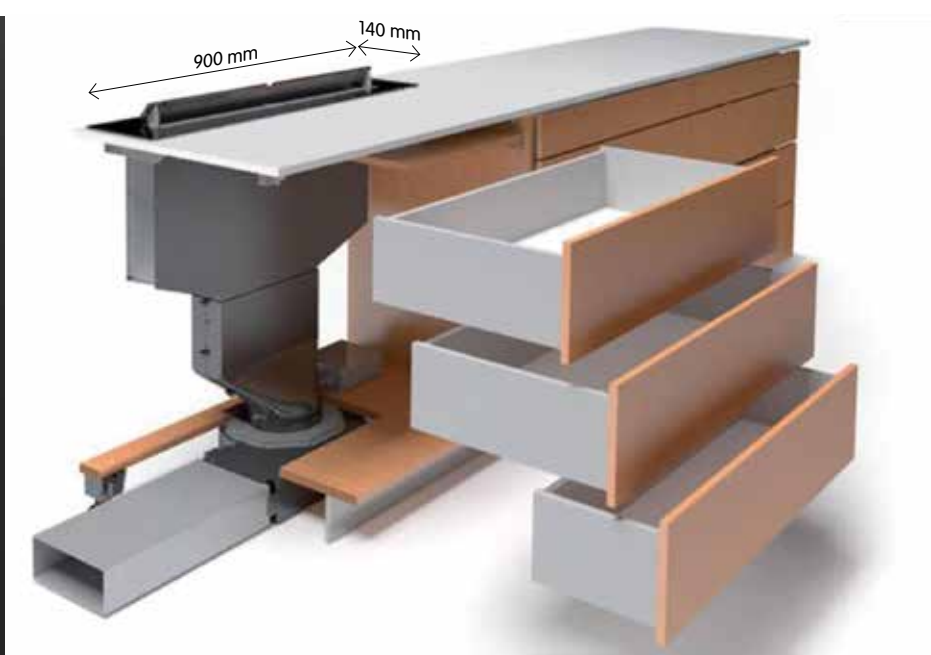
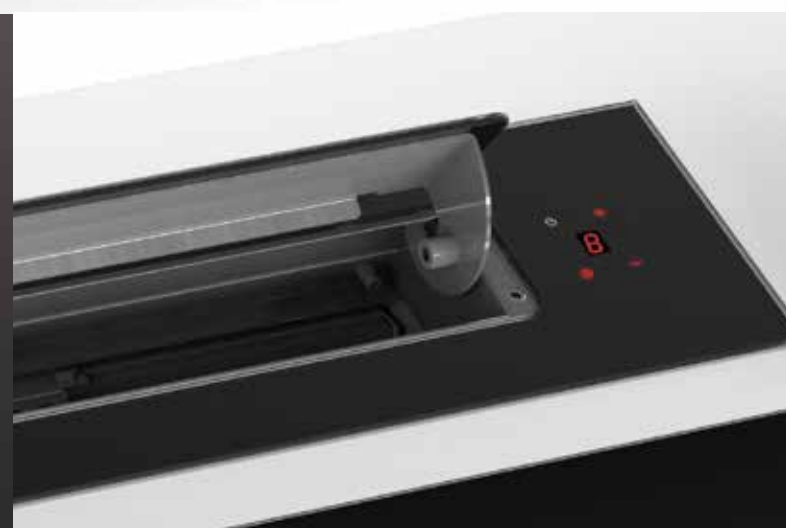



Zentrale Bedienung, kräftiger, zentraler Abzug als Insel- oder Wandlösung. Das Modell ist besonders wartungsfreundlich und punktet mit beeindruckender Lebensdauer der Kohlefilter. Diese sind ganz einfach im Backrohr regenerierbar.



Energieeffizienzklasse A+



Abluft

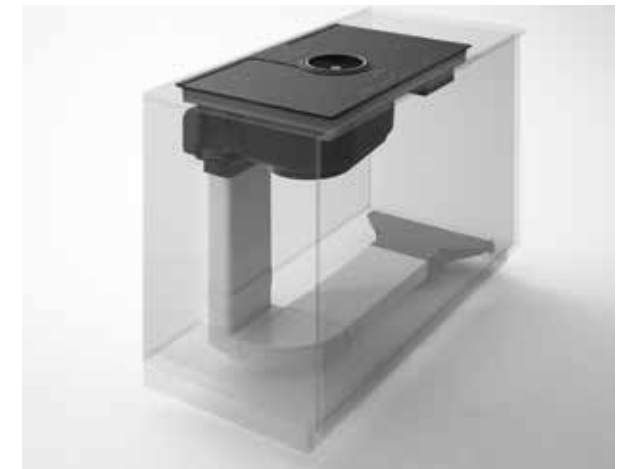

Umluft



Abluft / Umluft
mit Nutzung des
Stauraumes im
Unterschrank

Als Platzspar-Wunder kommt der **U5 Nikola Tesla** mit nur 6 cm Sockelhöhe aus. Die Feuchtigkeit wird immer durch diesen Sockel aus dem Schrank geführt.





Eine Abdeckung in Kochfeldoptik (bei Modell „basic“ als Zubehör) lässt die Öffnung des Abzuges gänzlich verschwinden.

Wer „Made in Germany“ bevorzugt, ist bei diesem Modell richtig und erhält auch gleich noch ein Schott-Ceranfeld. Der Abzug befindet sich absolut flächenbündig im Kochfeld, sodass kein Topf beim Wegziehen daran stoßen kann.

Die Lüftungstechnologie ist trotz höchster Effizienz besonders leise. **U5 Integral** verwöhnt hier schon im Basismodell anspruchsvolle Köchinnen und Köche.

Mit einem Fettabscheidegrad von 94% liegt **U5 Integralbasic** weit im Spitzenfeld.

Design-Abdeckung als Zubehör



Energieeffizienzklasse A

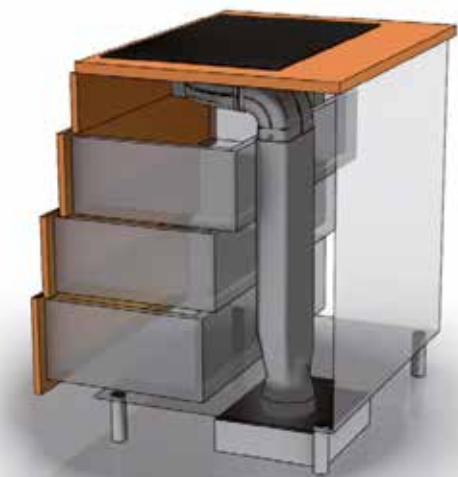
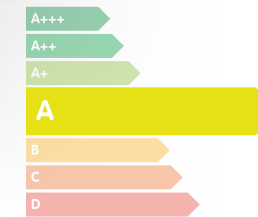

Die Steuerung in „Flex slider Bedienung“ begeistert mit vielen Funktionen: Powerstufe für jede Kochzone, Timer, Pause und Recallschaltung, drei vor-eingestellte Temperaturstufen können sofort abgerufen werden.

Besonders große Kochstellen sind ideal für Profis, Großfamilien und alle, die gerne auf Vorrat kochen. Auch die **U5 Integralocta** verfügt über ein Schott-Ceranfeld und ist natürlich „Made in Germany“.

Mit Sockelmotor entwickelt das größte unserer U5 Systeme maximale Power bei minimalem Geräusch.

Der Fettabscheidegrad von 96% ist unschlagbar und der Fettfilter ist einfach im Geschirrspüler zu reinigen.

Energieeffizienzklasse A

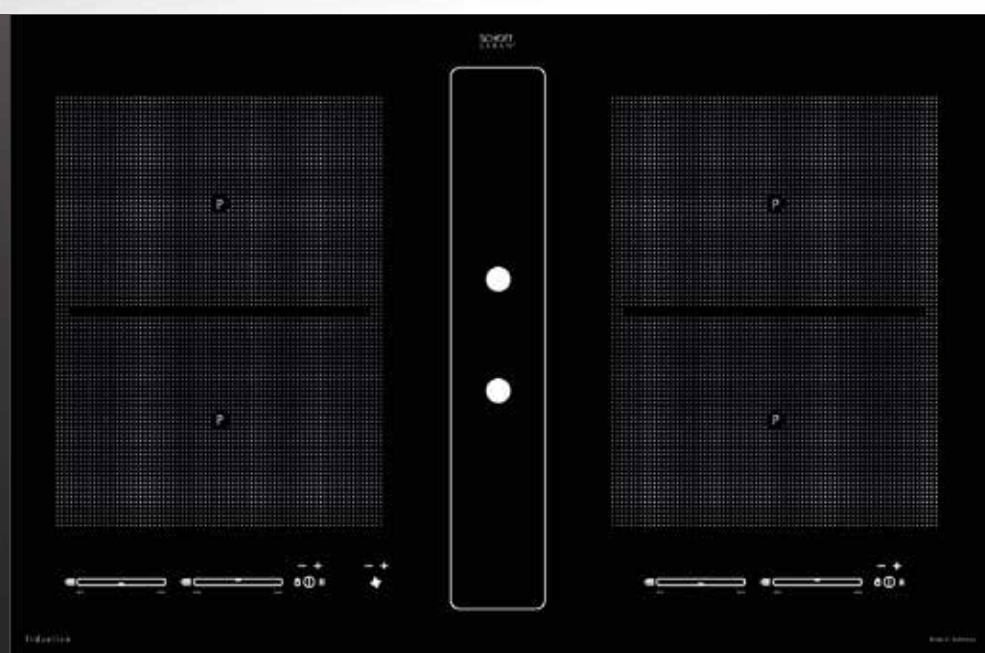
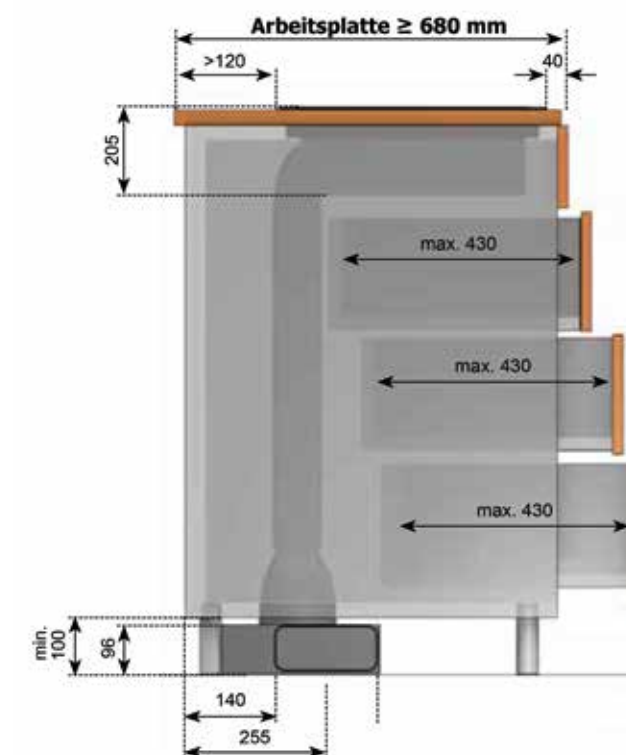
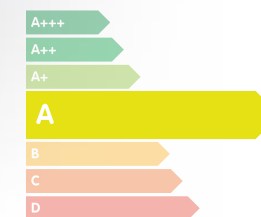

U5 WIR BEHERRSCHEN DEN ZUG.



KUNST DER KÜCHENTECHNIK

HKT



Merlinocta



Merlinsingle



Nikolatesla



Integralbasic



Integralocta





Es gelten unsere allgemeinen
Geschäftsbedingungen, siehe
www.hkt.at

Irrtümer und Druckfehler vorbehalten.



5

SYSTEME IM VERGLEICH ...

	Merlin_{octa}	Merlin_{single}	Nikola_{tesla}	Integral_{basic}	Integral_{octa}
Kochfeldbreite/ -Anordnung	900 mm 	900 mm 	835 mm 	800 mm 	900 mm 
Abzugsleistung m ³ /h laut EU-Norm	840	840	647	620	620
Fettabscheidegrad	85,1 %	85,1 %	86 %	94 %	96 %
Geräuschentwicklung	66 dba	66 dba	59 dba	55 dba	55 dba
Energieverbrauch pro Jahr laut EU-Norm	32,6 kWh/a	32,6 kWh/a	43,3 kWh/a	44 kWh/a	44 kWh/a
EEK - Energieeffizienz- klasse	A++	A	A+	A	A
Mögliche Sockelhöhe	10 cm	10 cm	6 cm	10 cm	10 cm
Oberster Schubkasten nutzbar	Ja	Ja	Nein	Nein	Nein

KUNST DER KÜCHENTECHNIK

HKT